



kidTab 7⁵⁰⁴

MANUAL DE USO

PORTUGUES

*Para informações adicionais e atualizações deste produto, consulte: www.trevi.it

*Para informações adicionais e atualizações deste produto, consulte: www.trevi.it

Google, Android, Google Play e outras marcas são marcas registradas da Google LLC.

LINGUA - LANGUAGE - LANGUE

PARA CONFIGURAR SEU IDIOMA NO DISPOSITIVO:

- Ligue o aparelho
- Vá para a página com todos os aplicativos
- Selecione o ícone "CONFIGURAÇÕES"
- Role a lista e selecione "SISTEMA"
- Selecione "IDIOMAS E ENTRADA" e procure o seu idioma entre os disponíveis.

Nota: Para informações adicionais e atualizações deste produto, visite: www.trevi.it

ÍNDICE

Prefácio e Avisos	5
Descrição dos comandos	7
Alimentação a bateria e seu carregamento	8
Operações básicas	9
iWawa APK	11
Informações sobre remoção e descarte da bateria	12
Especificações técnicas	13

PREFÁCIO E AVISOS

Obrigado por adquirir o KIDTAB 7 S04 Trevi. Com este dispositivo, graças ao sistema operacional Google™ Android™ e à conexão Wi-Fi, você poderá se conectar livremente à Internet e acessar milhares de conteúdos, bem como baixar aplicativos úteis e divertidos.

Antes de utilizá-lo, por favor, leia atentamente o manual de instruções a seguir.

- O sistema operacional Android™, sendo de código aberto, está em constante desenvolvimento e é utilizado em diferentes dispositivos. Portanto, as palavras “Telefone”, “Celular” ou “MID” que podem aparecer na tela do dispositivo equivalem a “Dispositivo”.
A palavra “Telefone”, se aparecer, não indica que o dispositivo funcione como telefone, mas deve ser entendida como sinônimo de “Dispositivo”.
- Não tente atualizar o sistema operacional Android™ com versões mais recentes ou diferentes que não sejam fornecidas pela TREVI S.p.a., pois isso pode causar lentidão/danos irreparáveis ao sistema.
- As configurações descritas neste manual são as predefinidas do dispositivo.
- A TREVI não se responsabiliza por problemas que o software de terceiros possa causar na velocidade e no desempenho do dispositivo.
- A TREVI não é responsável por problemas de incompatibilidade ou desempenho devido à modificação das configurações do sistema pelo usuário.
- A TREVI não se responsabiliza por “vírus” ou “danos” de software causados pela navegação na internet pelo usuário.
- A TREVI não assume qualquer responsabilidade pela violação das leis de direitos autorais pelo usuário.
- Não abra o dispositivo: não há comandos manipuláveis pelo usuário ou peças de reposição dentro dele. Para todas as operações, consulte um Centro de Assistência Autorizado da Trevi.
- Todas as marcas e direitos autorais são de propriedade de seus respectivos proprietários de direitos.
- **Google, Android, Google Play e outras marcas são marcas registradas da Google LLC.**

- Guarde este manual para consultas futuras.

CONTEÚDO DA EMBALAGEM:

Na embalagem estão incluídos:

- Dispositivo
- Fonte de alimentação AC/DC
- Cabo USB/Micro USB para conexão ao PC
- Manual de Instruções

NOTAS DE USO

Este dispositivo é um instrumento eletrônico de alta precisão; portanto, evite usá-lo nos seguintes casos:

- Perto de fontes de calor intenso, como radiadores e fogões.
- Em ambientes muito frios ou muito quentes.
- Em locais muito úmidos, como banheiros, piscinas, etc.
- Em ambientes muito empoeirados.
- Em ambientes sujeitos a campos magnéticos fortes.
- Em locais sujeitos a vibrações fortes.

AVISOS

- Posicione o dispositivo de forma que haja espaço suficiente em seus lados para a circulação livre de ar (pelo menos 5 cm).
- Não obstrua as aberturas de ventilação.
- Não deixe cair o dispositivo para não danificar a tela sensível ao toque.
- Não utilize o dispositivo se o visor estiver quebrado ou danificado.
- Se líquidos penetrarem no dispositivo, desconecte imediatamente o plugue da tomada e leve o dispositivo ao centro de assistência autorizado TREVI mais próximo.
- Sempre verifique antes de ligar o dispositivo se os cabos de alimentação e conexão estão instalados corretamente e não estão danificados.
- Não desconecte o dispositivo durante a formatação ou o carregamento de arquivos, pois isso pode resultar em erros no programa.
- Use apenas acessórios fornecidos na embalagem.
- O dispositivo não deve ser exposto a gotejamento ou respingos de água. Nenhum objeto cheio de líquido, como vasos, deve ser colocado no dispositivo.

CUIDADO E MANUTENÇÃO

Para a limpeza, recomenda-se o uso de um pano macio, levemente umedecido. Evite solventes ou substâncias abrasivas.



Com uso de fones de ouvido ou headphones:
Para evitar possíveis danos à audição, limite o tempo de escuta a volumes elevados.



Este produto não é um brinquedo.
Deve ser utilizado sob a supervisão de um adulto.

2. DESCRIÇÃO DOS COMANDOS

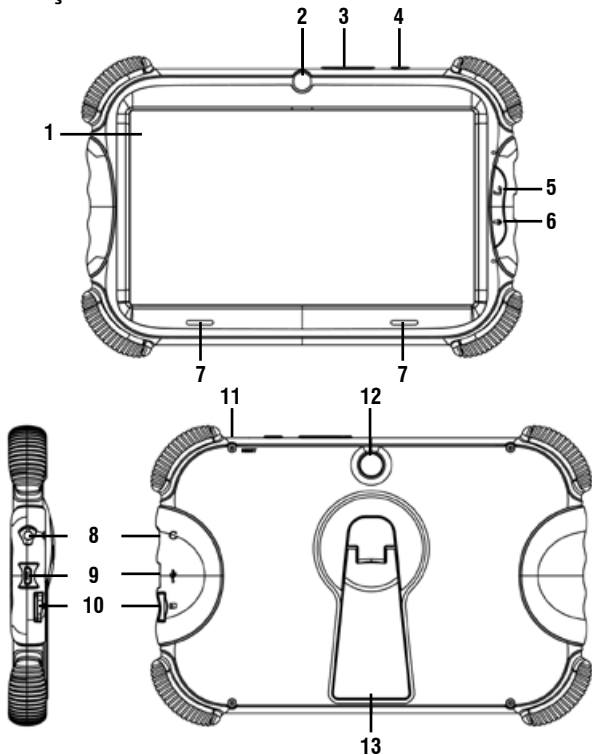

- | | |
|--|---|
| 1. Display. | 8. Saída de fone de ouvido jack 3.5mm. |
| 2. Câmera Frontal. | 9. Porta USB tipo-C: para carregar a bateria ou conectar ao PC. |
| 3. Botões de ajuste de volume. | 10. Slot para Cartão de Memória Micro SD externo. |
| 4. Botão Power, ligar/desligar e bloquear/desbloquear o Display. | 11. Orifício de Reset. |
| 5. Botão ↩ de retorno à página anterior. | 12. Câmera traseira. |
| 6. Botão de ativação do microfone (funcionamento dependente das Apps). | 13. Suporte. |
| 7. Alto-falante. | |

3. ALIMENTAÇÃO A BATERIA E RECARGA

Este dispositivo utiliza uma bateria recarregável de lítio em seu interior. Após o término da carga, o aparelho funcionará sem a necessidade de estar conectado a uma tomada de energia.

Recarregue a bateria usando o adaptador de energia externo.

- Conecte o dispositivo desligado, usando o cabo USB/Type-C, ao adaptador de energia incluso na embalagem;
- Conecte o adaptador a uma tomada elétrica. É MUITO IMPORTANTE QUE ESTA OPERAÇÃO SEJA REALIZADA POR UM ADULTO.
- O dispositivo exibirá por alguns segundos o ícone da bateria e a fase de carregamento. A qualquer momento, pressionando levemente o botão Power (4), é possível verificar o status da carga verificando o indicador gráfico;
- Quando o ícone da bateria não estiver mais em movimento (a indicação interna estará completa), desconecte o dispositivo da alimentação.

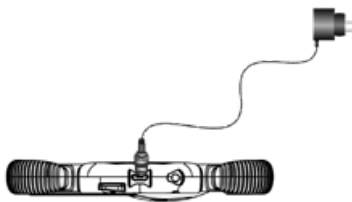

Advertências:

- Use apenas o adaptador fornecido, diferentes adaptadores podem danificar a bateria. O carregador deve ser usado exclusivamente por um adulto e mantido fora do alcance das crianças.
- O dispositivo também é recarregado quando está conectado ao computador por meio do cabo USB.
- Na primeira utilização do aparelho, recomenda-se carregar completamente a bateria.

- *Você pode usar o dispositivo enquanto ele está sendo carregado, mas, para uma maior vida útil da bateria, seu uso é desencorajado; além disso, usando o aparelho, os tempos de recarga serão prolongados.*
- *Durante o carregamento da bateria, os comandos na tela sensível ao toque podem não funcionar corretamente, devido à alimentação instável; basta desconectar o adaptador para que o aparelho funcione corretamente.*
- *Durante o carregamento, o dispositivo pode aquecer, o que não afeta o desempenho e a vida útil do aparelho.*
- *Antes de a bateria se esgotar completamente, o dispositivo avisará para conectar o dispositivo à alimentação. Quando a bateria se esgotar completamente, o dispositivo se desligará automaticamente.*

AVISO PARA O USO CORRETO DA BATERIA RECARRIGÁVEL

- Recarregar a bateria a uma temperatura entre 5°C e 35°C.
- Não prolongar a recarga além do tempo indicado para evitar o risco de superaquecimento e explosão.
- A recarga da bateria além do tempo indicado ou um período prolongado de inatividade pode reduzir sua vida útil.
- A bateria recarregável está sujeita a desgaste e sua capacidade diminui gradualmente.
- Antes de cada recarga, é aconselhável esgotar completamente a bateria.

ATENÇÃO: Com a bateria completamente descarregada, ao conectar o carregador, o dispositivo não poderá ser usado nos primeiros 3 minutos de carga, isso para garantir uma pequena carga à bateria e evitar danos antes da inicialização.

4. OPERAÇÕES BÁSICAS

Ligando e desligando.

1. Para ligar o dispositivo, mantenha pressionado o botão Power (4) por 7 segundos. Pode ser necessário aguardar alguns minutos para permitir a configuração corretado tablet. Nesta fase, deixe o tablet processar e não o desligue para evitar mau funcionamento. Preste atenção especial durante a primeira inicialização, pois o tablet precisa configurar e instalar todos os aplicativos residentes;
2. Para desligar o dispositivo, mantenha pressionado o botão Power (4) por 2 segundos; uma janela com diferentes opções será exibida: escolha a opção “Desligar”. Você pode voltar pressionando o ícone do círculo ou do triângulo na parte inferior da tela.

Bloqueio/desbloqueio do Display (modo de repouso).

Para prolongar a duração da bateria, é possível colocar o dispositivo no modo de repouso desativando o Display LCD. Para fazer isso, pressione o botão Power (4) e solte-o imediatamente. Repita a operação para reativar o Display e mostrar a tela de

bloqueio.

Conexão com a Rede

A conexão Wi-Fi pode ser usada com um ponto de acesso Wi-Fi (AP) ou criando um ponto de acesso e tethering. Seleccionando esta opção, você acessa as configurações de redes sem fio. Para acessar a Internet, primeiro você precisa configurar uma rede sem fio; para fazer isso, você precisa estar em uma área Wi-Fi. Sempre que estiver em uma área Wi-Fi que você já configurou anteriormente, o dispositivo tentará se conectar automaticamente (se o Wi-Fi estiver ativado).

Ativar/desativar Wi-Fi:

- Selecione o ícone “Configurações” e toque em “Rede e Internet”; ative o interruptor à direita de “Wi-Fi”:



- Para desligar a conexão Wi-Fi, desative o interruptor.

NOTA: Para aumentar a vida útil da bateria, é recomendável desativar a conexão Wi-Fi quando não estiver em uso.

Busca e Conexão a uma Rede Wi-Fi:

- Assim que seleccionar o comando ON, o Tablet ativará automaticamente a busca das redes Wi-Fi disponíveis. Selecione a opção “Wi-Fi” para visualizar a lista das redes disponíveis;
- Selecione a rede desejada e, se protegida, insira a senha utilizando o teclado virtual;
- Toque em “Conectar” e aguarde o símbolo  aparecer na barra de status;
- Também é possível configurar manualmente uma rede caso conheça o SSID da rede, seleccionando simplesmente a opção “Adicionar rede” e inserindo o endereço SSID através do teclado virtual.

Navegação na Internet:

Antes de conectar-se à rede, certifique-se de que a conexão Wi-Fi esteja ativada.

- Na página inicial, toque na barra de pesquisa do Google™. Aparecerá o teclado virtual do Android™, onde poderá digitar o endereço da internet do site desejado ou realizar uma busca através de um motor de busca;
- Ou toque no ícone  do navegador de navegação.

Durante a navegação, toque no ícone  para visualizar as configurações e os submenus.

Gerenciamento de Aplicativos:

O TABLET vem com diversos aplicativos pré-instalados, mas também suporta aplicativos de terceiros. Recomendamos baixar o aplicativo “YOUTUBE KIDS” para seus filhos usando a Play Store.

Desinstalar um aplicativo:

- Selecione o Menu “CONFIGURAÇÕES” - “APLICATIVOS E NOTIFICAÇÕES”;
- Selecione “Mostrar todos os aplicativos” e escolha o aplicativo que deseja desinstalar;
- Toque em “DESINSTALAR” para remover definitivamente o aplicativo.

5. iWawa APK:

O aplicativo iWawa, pré-instalado no tablet, oferece um excelente controle parental para garantir que as crianças tenham uma experiência apropriada para o uso delas. Nós vamos guiá-lo através dos passos para configurar o tablet do seu filho antes de usar. É recomendado habilitar o iWawa, os pais serão solicitados a inserir um PIN para fazer alterações e manter o tablet sempre sob controle. O tablet deve ser atualizado à medida que a criança cresce, instalando aplicativos adequados para a idade.

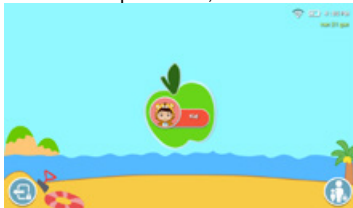

Como configurar o software iWawa Kids:

1. Selecione o ícone  iWawa na área de trabalho para acessar o software para crianças;
2. Ao abrir a página, selecione “Kid” para entrar;

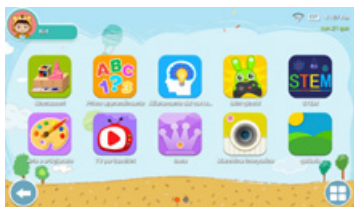

3. Aqui você pode utilizar o programa educacional para crianças iWawa e baixar aplicativos para seu filho através da loja para crianças.



- Selecione o ícone  para baixar aplicativos para seu filho através da loja para crianças;
-  Controle dos pais: controle facilmente o tablet de seu filho e proteja seu desenvolvimento saudável (senha inicial padrão: 0000).

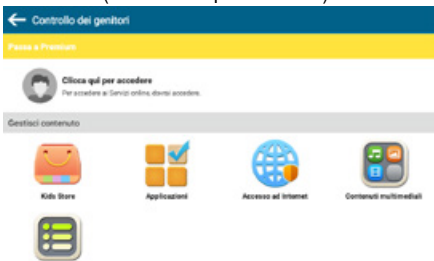

- Selecione o ícone  para sair do modo criança e retornar ao desktop do tablet no modo normal.

6. INFORMAÇÃO SOBRE REMOÇÃO E DESCARTE DA BATERIA



Este produto funciona com baterias que estão sujeitas à Diretiva Europeia 2013/56/EU e não podem ser descartadas com os resíduos domésticos normais. Consulte as diretrizes locais sobre a coleta seletiva de baterias: um descarte adequado evita consequências negativas para o meio ambiente e a saúde.

Atenção: Esta operação é exclusiva para pessoal técnico especializado! A bateria recarregável instalada neste aparelho não é substituível pelo usuário.

1. Desaperte todos os parafusos que fixam a carcaça traseira à dianteira;

2. Remova a carcaça traseira do aparelho alavancando para cima entre a parte frontal e a traseira;
3. Localize a bateria;
4. Desconecte-a e remova-a.

Atenção:

- *Independentemente do tipo de bateria esgotada, ela não deve ser jogada entre os resíduos domésticos, no fogo ou na água.*
- *Qualquer tipo de bateria esgotada deve ser reciclada ou descartada nos centros de coleta apropriados.*

ATENÇÃO: Bateria de lítio. Perigo de explosão se a bateria for substituída de forma incorreta. Substitua apenas pelo mesmo tipo ou por um tipo equivalente.



INFORMAÇÕES PARA OS USUÁRIOS De acordo com o Decreto Legislativo N° 49 de 14 de março de 2014 “Implementação da Diretiva 2012/19/UE sobre resíduos de equipamentos elétricos e eletrônicos (REEE)”. O símbolo do contêiner de lixo com uma barra transversal, exibido no aparelho, indica que o produto, no final de sua vida útil, deve ser recolhido separadamente dos outros resíduos. Portanto, o usuário deve descartar o dispositivo completo, com todos os componentes essenciais, quando chegar ao final de sua vida útil, nos centros apropriados de coleta seletiva de resíduos eletrônicos e eletrotécnicos, ou devolvê-lo ao revendedor no momento da compra de um novo equipamento equivalente, em uma base de um para um, ou um para zero para dispositivos com dimensões menores que 25 cm. A coleta seletiva adequada para encaminhar o dispositivo descartado para reciclagem, tratamento e descarte ambientalmente compatível ajuda a evitar possíveis efeitos negativos no meio ambiente e na saúde, além de promover a reciclagem dos materiais que compõem o dispositivo. O descarte inadequado do produto pelo usuário resultará na aplicação de sanções administrativas conforme estabelecido pelo Decreto Legislativo N° 49 de 14 de março de 2014.

A TREVİ segue uma política de pesquisa e desenvolvimento contínuos, portanto, os produtos podem apresentar características diferentes das descritas.

7. ESPECIFICAÇÕES TÉCNICAS

Display:	7 polegadas TFT LCD, TN, Capacitivo (tela sensível ao toque)
Resolução:	1024x600 (16:9)
CPU:	Quad-core ARM Cortex-A53 @ 1.6GHz
RAM:	2GB
Memória Interna:	16GB
Sistema Operacional:	Android™ 11 (Edição Go)
Padrão WiFi:	802.11 b/g/n (2,4GHz)
Bluetooth:	V4.2
Faixa de transmissão Bluetooth:	2,4GHz
Potência de Transmissão Bluetooth Máxima: ..	1mW
Potência de Transmissão Bluetooth Máxima: ..	0,8mW
Valor SAR:	0,62W/Kg
Bateria Recarregável:	3,7V \approx 2500mAh Li-Poly com adaptador externo 5V \approx 2A incluso
Dimensões:	196x33x17mm
Peso:	315g



PT Se não encontrar a sua língua no manual de instruções, consulte o nosso site www.trevi.it para a encontrar.

DICHIARAZIONE DE CONFORMIDADE UE SIMPLIFICADA

O fabricante TREVI declara que o tipo de equipamento GO 2200 WIFI está em conformidade com a diretiva 2014/53/UE.

O texto completo da declaração de conformidade UE está disponível no seguinte endereço da Internet:

<https://www.trevi.it/dms/zidi/TREVI/KIDTAB7S04.pdf>

Declaração sobre Substâncias Químicas (Reach)

A concentração de substâncias SVHC contidas neste produto está dentro das quantidades $\leq 0,1\%$ (W/W) permitidas pelo regulamento CE 1907/2006.

kidTab7⁵⁰⁴



Trevi S.p.A.
Strada Consolare Rimini-San Marino, 62
47924 RIMINI (RN) Italy
Tel. 0541/756420 - Fax 0541/756430
www.trevi.it - E-mail: info@trevi.it



Made in China