



RA 762

RADIO PORTATILE 2 BANDE 2 ALIMENTAZIONI

Manuale d'uso e collegamento

AC/DC 2 BAND PORTABLE RADIO

Istruction manual

RADIO PORTATIVE A 2 BANDES 2 ALIMENTATIONS

Manual d'emploi et de connexion

TRAGBARES 2-BAND-RADIO 2 VERSORGUNGSARTEN

Anleitungsheft

RADIO PORTATIL DE 2 BANDAS 2 ALIMENTACIONES

Manual de instrucciones para el uso y la conexion

RÁDIO PORTÁTIL 2 FAIXAS 2 ALIMENTAÇÕES

Manual de uso e ligação

ΦΟΡΗΤΟ ΡΑΔΙΟΦΩΝΟ 2 ΠΕΡΙΟΧΩΝ ΣΥΧΝΟΤΗΤΩΝ 2 ΤΡΟΦΟΔΟΣΙΕΣ

Εγχειρίδιο χρήσης και σύνδεσης



DESCRIZIONE COMANDI

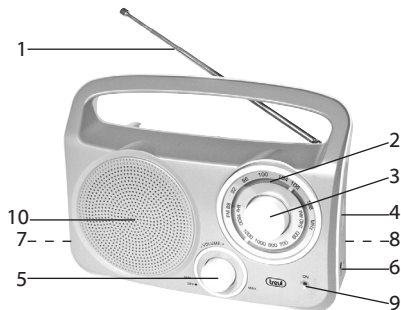

1. Antenna telescopica
2. Scala sintonia
3. Controllo sintonia
4. Selettore AM/FM, selezione banda di frequenza
5. Controllo volume / accensione
6. Presa cuffia
7. Presa alimentazione
8. Vano batterie
9. Indicatore di accensione
10. Speaker

ALIMENTAZIONE RETE

Inserite nella presa (7) il terminale del cavo di alimentazione in dotazione. Infilate la spina in una presa di corrente.

L'inserimento del cavo di alimentazione nella presa (7) provoca l'esclusione dell'alimentazione a batterie.

ALIMENTAZIONE BATTERIE

Inserite 4 batterie formato "C" nell'apposito vano (8) sul retro dell'apparecchio facendo attenzione alle polarità indicate.

Togliete le batterie quando non usate l'apparecchio per un lungo periodo di tempo.

FUNZIONAMENTO

1. Accendete l'apparecchio ruotando il controllo volume / accensione (5).
2. Scegliete la banda con il selettore (4):
FM = modulazione di frequenza
AM = onde medie
3. Sintonizzatevi sulla stazione che desiderate ascoltare con il controllo sintonia (3).
4. Regolate il controllo volume (5).

NOTE SULLA RICEZIONE

Per la migliore ricezione in FM estendete e orientate l'antenna telescopica (1).

L'antenna per la banda AM è interna per cui la migliore ricezione si ottiene orientando direttamente l'apparecchio.

CUFFIA

Collegate la cuffia alla presa (6). La cuffia deve essere monofonica e con impedenza compresa fra 4 e 32 ohm. Quando la cuffia è collegata l'altoparlante è escluso.

CURA E MANUTENZIONE

Questo apparecchio è uno strumento elettronico di alta precisione; si raccomanda quindi di non usarlo in luoghi molto umidi, polverosi, con eccessivi sbalzi di temperatura, e di non esporlo direttamente ai raggi solari.

Per la pulizia si consiglia l'uso di un panno morbido, leggermente inumidito. Evitate solventi o sostanze abrasive.



Per evitare possibili danni all'udito limitare il tempo di ascolto a volumi elevati.

SPECIFICHE TECNICHE

| | |
|------------------------|---|
| Alimentazioni: | AC 230-240V 50Hz DC6V [4x"C"(UM2) batterie non incluse] |
| Potenza di uscita: | 500mW RMS |
| Gamma di frequenza: | FM 88-108MHz AM 540-1600KHz |
| Risposta in frequenza: | 125Hz-6KHz |
| Dimensioni: | 215x69x162mm |
| Peso: | 0,55Kg |

TREVI persegue una politica di continua ricerca e sviluppo.

Pertanto i prodotti possono presentare caratteristiche diverse da quelle descritte.

GARANZIA

1. L'apparecchio è garantito per 24 mesi dalla data di fabbricazione indicata sull'etichetta applicata sul prodotto.
2. La garanzia si applica solo ad apparecchi, non manomessi, riparati da centri assistenza TREVI, essa comprende la riparazione dei componenti per difetti di fabbricazione con l'esclusione di etichette, manopole e parti asportabili.
3. TREVI non risponde di danni diretti o indiretti a cose o/e persone causati dall'uso o sospensione d'uso dell'apparecchio.

CONTROL AND THEIR FUNCTIONS

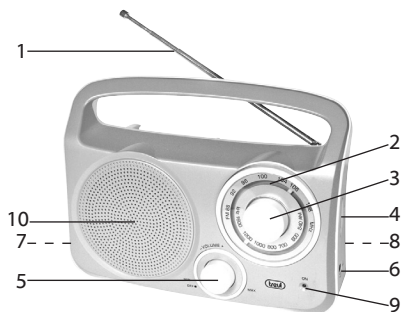

1. Rod antenna
2. Dial scale
3. Tuning knob
4. Band switch AM/FM
5. Volume knob / ON-OFF knob
6. Phone jack
7. AC socket
8. Battery compartment door
9. Radio ON indicator
10. Speaker

AC POWER OPERATION

Connect receptacle end of the mains lead to the AC socket (7). Connect the plug to an AC outlet. The connection of the mains lead to the AC socket (7) cause the disconnecting of batteries supply.

BATTERY POWER OPERATION

Install 4x"C"batteries into the battery compartment (8) on the backside of the device, carefully as indicated in the battery compartment. Remove the batteries when don't use the device for a long time.

OPERATION

1. Turn the Volume knob / ON-OFF knob (5) clockwise until you listen a click sound, the radio turns on.
2. Select the desired radio band with the Band switch (4):
FM = frequency modulation
AM = media wave
3. Tune in a desired station by tuning the Tuning knob (3).
4. Adjust the Volume knob / ON-OFF knob (5) for your desired listening level.

RECEPTION NOTE

For FM reception pull out the Rod antenna (1) adjust the direction, length and angle to give the best reception. The AM band antenna is internal so to improve the reception orient the device.

PHONE JACK

For private listening connect a headphones (not included) with a 3,5 mm plug with an impedance from 4 to 32 ohm to the Phone jack (6). The built-in speaker will automatically disconnected.

MAINTENANCE

This device is a high precision electronic instrument; so it's recommended to not place the radio set near sources of heat, in humid or dusty places, nor expose it directly to the sunlight. Clean the radio with a damp cloth. Using detergents, abrasives or solvents may damage the radio set.



To avoid possible hearing damage, limit the time listening at high volumes

NOMINAL SPECIFICATION

| | |
|---------------------|--|
| Power sources: | AC 230-240V 50Hz DC6V [4x"C"(UM2) bateries not included] |
| Power output: | 500mW RMS |
| Frequency range: | FM 88-108MHz AM 540-1600KHz |
| Frequency response: | 125Hz-6KHz |
| Dimensions: | 215x69x162mm |
| Weight: | 0,55Kg |

TREVI pursues a policy of continuous research and development. Therefore the characteristics of the product can differ from those in the description.

WARRANTY

1. This unit is guaranteed for a period of 24 months from the date of production printed on the product itself or on label on product.
2. The warranty is valid only if the unit has not been tampered with. The warranty is valid only at authorized
TREVI assistance centres, that will repair manufacturing defects, excluded replacement of labels and removable parts.
3. TREVI is not liable for damage to people or things caused by the use of this unit or by the interruption in the use of this unit.

DESCRIPTION DES COMMANDES

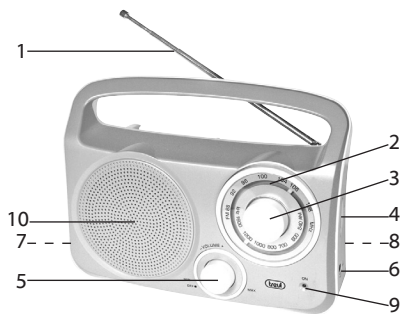

1. Antenne télescopique
2. Cadran des fréquences
3. Bouton d'accord
4. Sélecteur de la bande de fréquence AM/FM
5. Réglage du volume/mise en marche
6. Prise de casque
7. Prise d'alimentation
8. Logement de piles
9. Indicateur d'alimentation
10. Haut-parleur

ALIMENTATION SECTEUR

Introduire dans la prise (7) la boîte d'extrémité du câble d'alimentation de dotation. Introduire la fiche dans une prise de courant.

L'introduction du câble d'alimentation dans la prise (7) cause la mise hors service automatique de l'alimentation par piles.

ALIMENTATION PILES

Introduire 4 piles de format "C" dans le logement prévu (8) situé à l'arrière de l'appareil en faisant attention aux polarités indiquées.

Enlever les piles lorsqu'on n'utilise pas l'appareil pendant une longue période.

Remplacer les piles aux premiers signes de décharge.

FONCTIONNEMENT

1. Allumer l'appareil en tournant le réglage volume/mise en marche (5).
2. Choisir la bande avec le sélecteur (4):
FM = modulation de fréquence
AM = petites ondes
3. Syntoniser la station choisie au moyen du bouton d'accord (3).
4. Régler le volume (5).

NOTES SUR LA RECEPTION

Pour optimiser la réception FM rallonger et orienter l'antenne télescopique (1).

L'antenne pour la bande AM est intérieure et donc la meilleure réception s'obtient en tournant directement l'appareil.

CASQUE

Relier le casque à la prise (6). Le casque doit être du type monophonique et pourvu d'impédance entre 4 et 32 ohm.

Lorsque le casque est branché, l'haut-parleur est hors service.

ENTRETIEN

Cet appareil est un instrument électronique de haute précision. Il faut donc éviter de l'utiliser dans des lieux très humides, très poussiéreux, ou dans des lieux avec d'excessives sautes de température. De même, ne pas l'exposer à la lumière directe du soleil. Pour le nettoyage de l'appareil on conseille d'employer un chiffon mou, légèrement humide. Eviter d'employer des solvants ou des substances abrasives.



Pour éviter d'éventuels dommages auditifs, limiter le temps d'écoute à volume élevé.

SPÉCIFICATIONS TECHNIQUES

| | |
|-----------------------------|--|
| Les sources d'alimentation: | AC 230-240V 50Hz DC6V [4x "C" (UM2) bateries non inclus] |
| Sortie Power: | 500mW RMS |
| Gamme de fréquences: | FM 88-108MHz AM 540-1600KHz |
| Réponse en fréquence: | 125Hz-6KHz |
| Dimensions: | 215x69x162mm |
| Poids: | 0,55Kg |

TREVI suit une politique constante de recherche et de développement. C'est pourquoi ses produits peuvent parfois présenter des caractéristiques différentes de celles décrites dans le manuel d'emploi.

GARANTIE

1. L'appareil est garanti pendant une période de 24 mois de la date de fabrication indiquée sur l'étiquette se trouvant sur le produit.
2. La garantie n'est appliquée que sur les appareils non altérés, ayant été réparés chez un Service Après-Vente TREVI. Elle comprend la réparation des composantes à la suite de défauts de fabrication, à l'exclusion d'étiquettes, boutons de réglage et parties amovibles.
3. TREVI ne répond pas des dommages directs ou indirects aux choses et/ou aux personnes entraînés pendant l'usage ou la suspension d'usage de l'appareil.

BESCHREIBUNG DER TASTEN

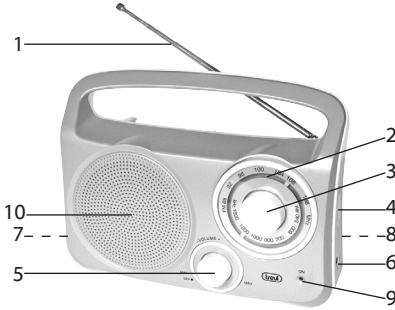

1. Ausziehbare Antenne
2. Abstimmungs-Skala
3. Abstimmungs-Kontrolle
4. Selektor AM/FM, Auswahl des Frequenzbandes
5. Lautstärken-/On/Off-Kontrolle
6. Steckerbuchse für Kopfhörer
7. Steckerbuchse für Stromzufuhr
8. Batterien-Aufbewahrungsraum
9. Power-Anzeige
10. Lautsprecher

NETZVERSORGUNG

Mitgeliefertes Versorgungskabel in die Steckerbuchse (7) einführen und am Stromnetz anschließen.

Der Anschluß des Versorgungskabels an der Steckerbuchse (7) schaltet den Betrieb mit Batterieversorgung automatisch aus.

BATTERIEVERSORGUNG

4 Batterien Typ "C" im Batterienraum (8) auf der Rückseite des Gerätes einsetzen, die angegebenen Polrichtungen beachten.

Wenn das Gerät für längere Zeit nicht benutzt wird, sollten die Batterien herausgenommen werden. Wenn Klangverzerrungen auftreten, Batterien sofort auswechseln.

BETRIEB

1. Gerät einschalten, indem die Lautstärken/Ein-Aus-Taste (5) gedreht wird.
2. Mit dem Selektor (4) gewünschte Frequenz auswählen:
FM = Frequenzmodulation
AM = Mittelwelle
3. Gewünschte Station mit der Abstimmungskontrolle (3) einstellen.
4. Gewünschte Lautstärke mit dem Schalter (5) einstellen.

HINWEISE FÜR DEN EMPFANG

Für einen besseren FM-Empfang empfehlen wir, die Teleskop-Antenne (1) entsprechend zu orientieren. Die Antenne für AM befindet sich im Inneren des Gerätes, deshalb erreicht man den besten Empfang, indem man das Gerät entsprechend orientiert.

KOPFHÖRER

Kopfhörer an der Steckerbuchse (6) anschließen. Der Kopfhörer muß monophonisch sein und eine Impedanz zwischen 4 und 32 Ohm aufweisen.

PFLEGE UND WARTUNG

Elektronisches Hochpräzisions-Gerät, das in feuchten und staubigen Räumen und Orten mit hohen Temperaturschwankungen nicht benutzt werden soll.



Um Hörschäden zu vermeiden, begrenzen Sie die Zeit bei hoher Lautstärke zu hören.

TECHNISCHE SPEZIFIKATIONEN

- Stromversorgung : AC 230-240V 50Hz
DC6V [4x "C" (UM2)
bateries nicht enthalten]
- Power Ausgang: 500mW RMS
- Frequenzbereich : FM 88-108MHz
AM 540-1600KHz
- Frequenzgang : 125Hz-6KHz
- Abmessungen: 215x69x162mm
- Gewicht: 0,55Kg

TREVI betreibt eine Politik ständiger Entwicklung und Forschung. Deshalb können die Produkte Eigenschaften aufweisen, die hier nicht beschrieben wurden.

GARANTIEBESTIMMUNGEN

1. Das Gerät hat eine Garantie von 24 Monaten ab dem Herstellungsdatum. Das Herstellungsdatum ist auf der am Produkt angebrachten Etikette angegeben.
2. Die Garantie gilt nur für Geräte, an denen nicht selbst ausgeführte Reparaturen erfolgt sind, sondern die von TREVI-Kundendienststellen durchgeführt wurden. Die Garantie umfaßt die Reparatur von Bauteilen, wenn diese auf Herstellungsfehler zurückzuführen sind. Die Garantie gilt hingegen nicht für Etiketten, Drucktasten, Knöpfe und entfernbare Teile.
3. TREVI haftet nicht für direkte oder indirekte Sach- und/oder Personenschäden, die vom Gebrauch des Gerätes verursacht worden sind.

DESCRIPCION DE LOS MANDOS

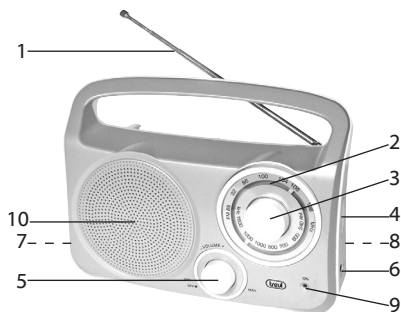

1. Antena telescópica
2. Escala de frecuencias
3. Control sintonía
4. Selector AM/FM, selección banda de frecuencia
5. Control volumen/encendido
6. Toma auriculares
7. Toma alimentación
8. Hueco baterías
9. Indicador de poder
10. Altavoz

ALIMENTACION RED

Introducir en la toma (7) el borne del cable de alimentación en el equipamiento base.

Introducir el enchufe en una toma de corriente.

Fijando el cable de alimentación en la toma (7), la alimentación mediante baterías viene automáticamente deshabilitada.

ALIMENTACION BATERIAS

Introducir 4 baterías formato "C" en el hueco correspondiente (8) colocado en la parte trasera del aparato. Atenerse a las polaridades indicadas.

Cuando el aparato no se usa por mucho tiempo es necesario sacar las baterías.

Sustituir las baterías cuando se advierten las primeras señales de descarga.

FUNCIONAMIENTO

1. Encender el aparato girando el control volumen/encendido (5).
2. Seleccionar la banda mediante el selector (4):
FM = modulación de frecuencia
AM = ondas medias
3. Sintonizar la estación que se desea escuchar mediante el control sintonía (3).
4. Regular el control volumen (5).

NOTAS SOBRE LA RECEPCION

Para obtener una recepción óptima en FM, alargar y dirigir la antena telescópica (1).

La antena para la banda AM se halla en la parte interior, por lo tanto la recepción será mejor orientando el aparato directamente.

AURICULARES

Conectar los auriculares a la toma (6). Los auriculares deben ser monofónicos y con una impedancia entre 4 y 32 ohm.

MANTENIMIENTO

Este aparato es un dispositivo electrónico de alta precisión. Por lo tanto se aconseja no usarlo en lugares muy húmedos, polvorosos o sujetos a saltos de temperatura excesivos.

Está prohibida su exposición directa a la luz solar.

Para la limpieza se aconseja usar un paño mórvido y ligeramente húmedo. Evitar solventes o sustancias abrasivas.



Para evitar posibles daños a la audición, limitar el tiempo de escuchar a un volumen alto.

ESPECIFICACIONES TÉCNICAS

| | |
|--------------------------|---|
| Fuentes de alimentación: | AC 230-240V 50Hz DC6V [4x "C" (UM2) bateries no incluido] |
| Potencia de salida: | 500 mW RMS |
| Rango de frecuencia: | FM 88-108MHz AM 540-1600KHz |
| Respuesta de frecuencia: | 125Hz-6KHz |
| Dimensiones: | 215x69x162mm |
| Peso: | 0,55Kg |

Debido al continuo afán de progresar y mejorar de la empresa, los productos TREVİ pueden presentar características diversas de las descritas.

GARANTIA

1. El aparato tiene una garantía de 24 meses a partir de la fecha de fabricación indicada en la tarjeta sobre el producto.
2. La garantía está aplicada solamente a los productos no desarreglados y reparados por los centros de asistencia TREVİ. Además, la garantía incluye la reparación de los componentes a causa de defectos de fabricación, con la exclusión de etiquetas, botones y partes removibles.
3. TREVİ no es responsable por daños directos o indirectos a cosas y/o personas causados por el uso o suspensión del uso del aparato.

DESCRIÇÃO COMANDOS

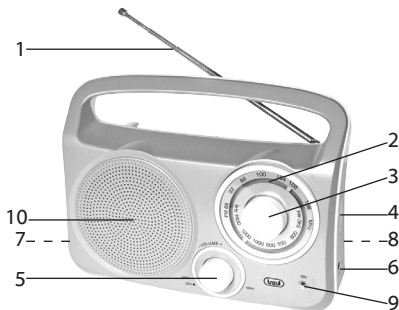

1. Antena telescópica
2. Escala sintonia
3. Controle sintonia
4. Selector AM/FM, selecção faixa de frequência
5. Controle volume/acendimento
6. Saída fones de ouvido
7. Saída alimentação
8. Compartimento baterias
9. Indicador de acendimento
10. Alto-falante

ALIMENTAÇÃO REDE

Inserir na tomada (7) o terminal do cabo de alimentação fornecido em dotação. Enfiar a ficha na tomada. A introdução do cabo de alimentação na tomada (7) provoca a exclusão da alimentação com baterias.

ALIMENTAÇÃO BATERIAS

Introduzir 4 baterias formato "C" no específico compartimento (8) situado na parte posterior do aparelho, prestando atenção às polaridades indicadas. Remover as baterias quando não se utilizar o aparelho por um longo período de tempo.

FUNCIONAMENTO

1. Ligar o aparelho girando o controle volume/acendimento (5).
2. Escolher a faixa com o selector (4):
FM = modulação de frequência
AM = ondas médias
3. Sintonizar-se na estação desejada com o controle de sintonia (3).
4. Regular o controle do volume (5).

NOTAS SOBRE A RECEPÇÃO

Para a melhor recepção em FM extrair e orientar a antena telescópica (1).

A antena para a faixa AM é interna, portanto a melhor recepção se obtém orientando directamente o aparelho.

FONES DE OUVIDO

Ligar os fones de ouvido na saída (6). Os fones deverão ser monofônicos e com uma impedância compreendida entre 4 e 32 ohm. Quando os fones estão ligados, o altifalante é excluído.

CURA E MANUTENÇÃO

Este aparelho é um instrumento electrónico de alta precisão; recomenda-se, portanto, não utilizá-lo em ambientes muito húmidos, empoeirados, com excessivas variações de temperatura e de não expô-lo directamente aos raios solares.

Para a limpeza, aconselha-se o uso de um pano macio, levemente humedecido. Evitar solventes ou substâncias abrasivas.



Para evitar possíveis danos auditivos, limite o tempo de audição em volumes elevados.

ESPECIFICAÇÕES TÉCNICAS

| | |
|-------------------------|--|
| Fontes de alimentação: | AC 230-240V 50Hz DC6V [4x "C" (UM2) baterias não incluído] |
| Potência de saída: | 500mW RMS |
| faixa de frequência: | FM 88-108MHz AM 540-1600KHz |
| Frequência de resposta: | 125Hz-6KHz |
| Dimensões: | 215x69x162mm |
| Peso: | 0,55Kg |

TREVI persegue uma política de contínua pesquisa e desenvolvimento. Portanto, os produtos podem apresentar características diferentes daquelas descritas.

GARANTIA

1. O aparelho tem uma garantia de 24 meses a partir da data de fabricação indicada na etiqueta que consta no produto.
2. Somente aparelhos não violados, e que foram reparados pelo Centro de Assistência TREVI incluem-se nesta garantia. Esta compreende a reparação dos componentes em caso de defeitos de fabricação com a exclusão de etiquetas, botões e partes que podem ser extraídas.
3. A TREVI não considera-se responsável por danos directos ou indirectos, causados pelo uso ou suspensão do uso do aparelho, à objectos e/ou pessoas.

ΠΕΡΙΓΡΑΦΗ ΠΛΗΚΤΡΩΝ ΛΕΙΤΟΥΡΓΙΑΣ

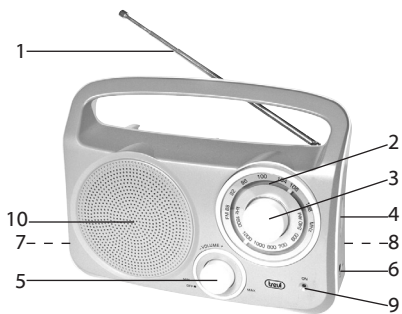

1. Τηλεσκοπική κεραία
2. Κλίμακα συντονισμού
3. Διακόπτης επιλογής ραδιοφωνικού σταθμού
4. Διακόπτης επιλογής AM/FM, επιλογή περιοχής συχνοτήτων
5. Διακόπτης έντασης/ενεργοποίησης
6. Υποδοχή ακουστικών
7. Υποδοχή τροφοδοσίας
8. Θήκη τοποθέτησης μπαταριών
9. Δείκτης ενεργοποίησης
10. μεγάφωνο

ΤΡΟΦΟΔΟΣΙΑ ΔΙΚΤΥΟ

Βάλτε στην υποδοχή (7) τον ακροδέτη του καλωδίου τροφοδοσίας που παρέχεται. Τοποθετήστε το φις σε μία ηλεκτρική πρίζα. Η τοποθέτηση του καλωδίου τροφοδοσίας στην υποδοχή (7) προκαλεί τον αποκλεισμό της τροφοδοσίας με μπαταρίες.

ΤΡΟΦΟΔΟΣΙΑ ΜΠΑΤΑΡΙΕΣ

Τοποθετήστε 4 μπαταρίες τύπου "C" στην ειδική θέση (8) στο πίσω μέρος της συσκευής ακολουθώντας τις υποδείξεις των πολώσεων. Βγάλτε τις μπαταρίες εάν δεν χρησιμοποιήσετε τη συσκευή για μεγάλο χρονικό διάστημα.

ΛΕΙΤΟΥΡΓΙΑ

1. Ενεργοποιήστε τη συσκευή στρέφοντας το διακόπτη έντασης/ενεργοποίησης (5).
2. Επιλέξτε την περιοχή συχνοτήτων με το διακόπτη επιλογής (4):
FM = διαμόρφωση συχνότητας
AM = μεσαία κύματα
3. Συντονισθείτε στο σταθμό που επιθυμείτε ν' ακούσετε με το διακόπτη επιλογής σταθμού(3).
4. Ρυθμίστε το διακόπτη έντασης (5).

ΣΗΜΕΙΩΣΕΙΣ ΣΧΕΤΙΚΑ ΜΕ ΤΗ ΛΗΨΗ

Για την καλύτερη λήψη στα FM επεκτείνετε και προσανατολίστε την τηλεσκοπική κεραία (1). Η κεραία για την περιοχή συχνοτήτων AM είναι εσωτερική για το λόγο αυτό η καλύτερη λήψη είναι επιφανή προσανατολίζοντας απ' ευθείας τη συσκευή.

ΑΚΟΥΣΤΙΚΑ

Συνδέστε τα ακουστικά στην υποδοχή (6). Τα ακουστικά πρέπει να είναι μονοφωνικά και με αντίσταση περιλαμβανόμενη μεταξύ 4 και 32 ohm. Όταν τα ακουστικά είναι συνδεδεμένα τα ηχεία αποκλείονται.

ΦΡΟΝΤΙΔΑ ΚΑΙ ΣΥΝΤΗΡΗΣΗ

Αυτή η συσκευή είναι ηλεκτρονικό όργανο υψηλής πίεσης, γι' αυτό το λόγο συνιστάται να μην τη χρησιμοποιείτε σε χώρους υγρούς, με σκόνη, με υπερβολικές διαφορές θερμοκρασίας, και να μην την εκτίθετε απ' ευθείας στις ηλιακές ακτίνες. Για τον καθαρισμό συνιστάται η χρήση ενός μαλακού πανιού, ελαφρά υγρού. Αποφεύγετε διαλυτικά ή διαβρωτικές ουσίες.



Για να αποφύγετε πιθανή βλάβη της ακοής, περιορίστε τον χρόνο ακρόασης σε υψηλή ένταση.

ΤΕΧΝΙΚΕΣ ΠΡΟΔΙΑΓΡΑΦΕΣ

| | |
|--|--------------------------------|
| Πηγές τροφοδοσίας: | AC 230-240V 50Hz |
| DC6V [4x "C" (IIM2) batteries δεν περιλαμβάνονται] | |
| Ισχύς εξόδου: | 500mW RMS |
| Εύρος συχνοτήτων: | FM 88-108MHz AM 540-1600KHz |
| Απόκριση συχνότητας: | 125Hz-6kHz |
| Διαστάσεις: | 215x69x162mm |
| Βάρος: | 0,55Kg |

Η TREVΙ ακολουθεί μία πολιτική συνεχούς έρευνας και ανάπτυξης. Ως εκ τούτου τα προϊόντα μπορούν να παρουσιάζουν χαρακτηριστικά διαφορετικά από αυτά που περιγράφονται.

ΕΓΓΥΗΣΗ

1. Η συσκευή είναι εγγυημένη για 24 μήνες από την ημερομηνία κατασκευής που αναγράφεται στην ετικέτα που εφαρμόζεται στο προϊόν.
2. Η εγγύηση ισχύει μόνο για συσκευές, μη παραποιημένες, επισκευασμένες από τα κέντρα υποστήριξης TREVΙ, περιλαμβάνει την επισκευή εξαρτημάτων για κατασκευαστικά ελαττώματα με εξαίρεση τις ετικέτες, τα πόμολα και τα αφαιρούμενα εξαρτήματα.
3. Η TREVΙ δεν ευθύνεται για άμεση ή έμμεση ζημιά σε πράγματα ή/και άτομα που προκαλούνται από τη χρήση ή την αναστολή χρήσης της συσκευής.



ATTENZIONE

RISCHIO DI SCOSSE
ELETTRICHE
NON ESPORRE
A PIOGGIA E UMIDITÀ



ATTENZIONE: NON APRIRE L'APPARECCHIO. ALL'INTERNO NON VI SONO COMANDI MANIPOLABILI DALL'UTENTE NE PARTI DI RICAMBIO. PER TUTTE LE OPERAZIONI DI SERVIZIO RIVOLGERSI AD UN CENTRO DI ASSISTENZA AUTORIZZATO TREVÌ



ATENCIÓN

PELIGRO DE CHOQUES ELEC-
TRICOS
NO EXPONER A LLUVIA Y HU-
MEDAD



ATENCIÓN: NO ABRIR EL APARATO. EN SU INTERIOR NO HAY MANDOS QUE PUEDAN SER MANIPULADOS POR EL USUARIO NI PARTES DE REPUESTO. PARA TODAS LAS OPERACIONES DE SERVICIO DIRIGIRSE A UN CENTRO DE ASISTENCIA AUTORIZADO TREVÌ.



CAUTION

DANGER OF ELECTRIC SHOCK!
DO NOT EXPOSE TO
RAIN OR HUMIDITY



CAUTION: TO REDUCE THE RISK OF ELECTRIC SHOCK, DO NOT REMOVE COVER OR BACK NO USER SERVICEABLE PARTS INSIDE. REFER SERVICING TO QUALIFIED PERSONNEL ONLY.



ATENÇÃO

PERIGO DE CHOQUES ELÉTRICOS
NÃO EXPOR A CHUVA E UMIDADE



ATENÇÃO: NÃO ABRIR O APARELHO. NO INTERIOR DO MESMO NÃO EXISTEM COMANDOS OU PEÇAS DE SUBSTITUIÇÃO QUE POSSAM SER MANIPULADOS PELO USUÁRIO. EM CASO DE EVENTUAL OPERAÇÃO DE SERVIÇO, DIRIGIR-SE A UM CENTRO DE ASSISTÊNCIA AUTORIZADO TREVÌ



ATTENTION

DANGER DE DECHARGES ELEC-
TRIQUES
NE PAS EXPOSER A LA PLUIE
NI A L'HUMIDITE



ATTENTION: NE PAS OUVRIR L'APPAREIL. SON INTERIEUR NE CONTIENT AUCUNE COMMANDE DESTINEE A L'UTILISATEUR NI DE PIECES DE RECHANGE. POUR TOUTE OPERATION D'ASSISTANCE CONTACTER UN CENTRE D'ASSISTANCE AGREE TREVÌ.



ΠΡΟΣΟΧΗ

ΚΙΝΔΥΝΟΣ ΗΛΕΚΤΡΟΠΛΗΞΙΑΣ
ΜΗΝ ΕΚΘΕΤΕΤΕ
ΣΕ ΒΡΟΧΗ ΚΑΙ ΥΓΡΑΣΙΑ



ΠΡΟΣΟΧΗ: ΜΗΝ ΑΝΟΙΓΕΤΕ ΤΗΝ ΣΥΣΚΕΥΗ. ΔΕΝ ΥΠΑΡΧΟΥΝ ΣΤΟ ΕΣΩΤΕΡΙΚΟ ΤΗΣ ΕΝΤΟΛΕΣ ΠΟΥ ΝΑ ΜΠΟΡΕΙ ΝΑ ΕΙΣΙΡΣΤΕΙ Ο ΚΑΤΑΝΑΛΩΤΗΣ ΟΥΤΕ ΑΝΤΑΛΛΑΚΤΙΚΑ ΤΜΗΜΑΤΑ. ΓΙΑ ΟΠΟΙΑΔΗΠΟΤΕ ΕΡΓΑΣΙΑ ΑΠΕΥΘΥΝΕΙΤΕ ΣΕ ΕΝΑ ΑΡΘ ΤΑ ΕΧΟΥΣΙ ΟΔΟΤΗΜΕΝΑ ΚΕΝΤΡΑ ΑΝΤΙΠΡΟΣΩΠΕΙΑΣ ΤREVÌ.



ACHTUNG

GEFAHR ELEKTRISCHER SCHLÄGE
NICHT DER FEUCHTIGKEIT
UND DEM REGEN AUSSETZEN



ACHTUNG: DAS GERÄT NICHT ÖFFNEN. IM INNERN BEFINDEN SICH KEINE VOM BENUTZER SELBST INSTANDSETZBAREN TEILE UND AUCH KEINE ERSATZTEILE. FÜR JEDLICHE SERVICEARBEITEN, WENDEN SIE SICH BITTE AN EINE TREVÌ AUTORISIERTEN KUNDENDIENSTSTELLE.

UK PLUG ONLY
WIRES CONNECTIONS TO A THREE-PIN PLUG

The wires in this mains lead are coloured in accordance with the following wiring codes:

Blue:..... Neutral
Brown:..... Live

The wires in this mains lead must be connected to the terminals in the plug as follows:

Blue wire:..... N or Black
Brown wire:..... L or Red

Neither wire is to be connected to the earth (E or W) terminal of three-pin plug.

Should the fuse fail in the plug remove the plug form the wall socket and replace the fuse with a 3 Amp, ASTA approved BS 1362 fuse.

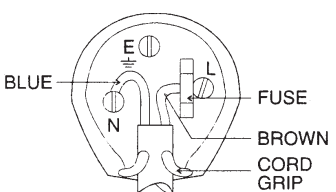

DICHIARAZIONE DI CONFORMITÀ UE SEMPLIFICATA

Il fabbricante TREVI dichiara che il tipo di apparecchiatura radio RA 762 è conforme alla direttiva 2014/53/UE.

Il testo completo della dichiarazione di conformità UE è disponibile al seguente indirizzo Internet:

<https://www.trevi.it/dms/zidi/TREVI/DOCRA762.pdf>

SIMPLIFIED EU DECLARATION OF CONFORMITY

Hereby TREVI Spa declares that the radio equipment type RA 762 is in compliance with directive 2014/53/EU.

The full text of the EU declaration of conformity is available at the following internet address www.trevi.it

<https://www.trevi.it/dms/zidi/TREVI/DOCRA762.pdf>

TREVI S.p.A.

Strada Consolare Rimini-San Marino, 62

47924 Rimini(RN) - Italy

Tel. 0541/756420 - Fax 0541/756430

e-mail: info@trevi.it - www.trevi.it



Made in China