



meliconi®

HP EASY



**CUFFIA STEREO SENZA FILI CON BASE TRASMETTENTE
STEREO WIRELESS HEADSET WITH TRANSMITTER BASE**

1

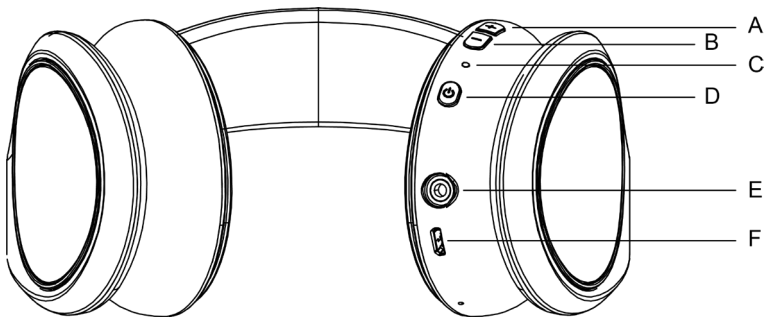

2

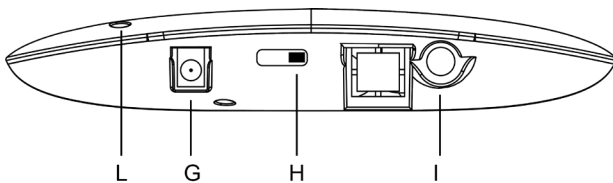

HP EASY

Obrigado por escolher um produto MELICONI

O sistema de fone de ouvido estéreo sem fio HP Easy Meliconi usa tecnologia avançada de transmissão de áudio sem fio e permite que você desfrute de som estéreo de alta qualidade de uma variedade de equipamentos de reprodução de áudio (TV, decodificadores, DVD e Blu-ray players, CD players, etc.) .). HiFi, rádio, PC, etc.), proporcionando a máxima liberdade de movimento.

O transmissor APENAS aceita sinais de áudio analógicos como entrada. Verifique se o dispositivo a ser conectado está equipado com a saída de áudio de fone de ouvido tradicional (jack de 3,5 mm). Se não for o caso, é necessário utilizar um adaptador específico (não fornecido). O sinal do transmissor, capaz de atravessar paredes, tem alcance máximo de 100 metros em campo aberto. Os fones de ouvido podem ser usados no modo "passivo", ou seja, conectados diretamente através do cabo jack de 3,5 mm à saída de fone de ouvido do aparelho.

avisos de segurança

- Não use este dispositivo ao ar livre ou em um ambiente úmido e não o exponha a gotas ou respingos de água.
- Não exponha o dispositivo a fontes de calor excessivo, como luz solar direta, fogo ou similares.
- O produto contém uma bateria de lítio que não pode ser substituída pelo usuário. No caso de Caso seja necessário o descarte do produto, ou ao final de sua vida útil, consulte a seção "Descarte do produto" deste manual.
- Antes de fazer as conexões, desconecte os dispositivos da rede elétrica. Para evitar downloads Não adultere nem tente abrir o dispositivo. Para qualquer reparação, contacte somente com pessoal qualificado.



Para evitar possíveis danos auditivos, não use fones de ouvido em volume alto por longos períodos de tempo.

Descarte do produto e baterias



O símbolo do recipiente riscado indica que o produto está em conformidade com a Diretiva Comunitária 2012/19/UE. O produto, ao final de sua vida útil, deve ser coletado separadamente dos demais resíduos. Ao final do uso, deve ser enviado para um centro de coleta separado ou entregue ao vendedor. A coleta seletiva adequada ajuda a evitar possíveis efeitos negativos ao meio ambiente e à saúde e favorece a reciclagem de materiais. Estão previstas sanções legais em caso de descarte ilegal do produto.



Este símbolo indica que o produto contém uma bateria recarregável embutida sujeita à Diretiva Europeia 2013/56/UE e, portanto, não pode ser descartada com o lixo doméstico normal. O produto deve ser levado a um centro de recolha separado adequado ou entregue ao vendedor.

Conteúdo da Caixa

1. AURICULARES (receptor) Fig. 1
2. BASE (transmissor) Fig. 2
3. Cabo de recarga de fone de ouvido (USB-microUSB)
4. Cabo de áudio AUX (plugue analógico estéreo de 3,5 mm)
5. Cabo de alimentação (USB-DC 5V)
6. Manual de Instruções

Instalação

AUSCULTADORES (RECEPTOR) -> Fig.1

Detalhe dos elementos dos auscultadores:

- A. Ajuste de volume +
- B. Ajuste de volume -
- C. Piloto LED (VERMELHO/VERDE/AZUL)
- D. Botão ON/OFF
- E. Toma Aux (entrada audio analógica jack 3,5 mm)
- F. Ficha micro-USB para recarga de baterias

BASE (EMISSOR) -> Fig.2

Detalhe dos elementos da base:

- G. Ficha de alimentação (USB-CC 5V)
- H. Seletor ON-OFF / MUDAR CANAIS (B/A/OFF)
- I. Ficha Aux (entrada audio analógica jack 3,5 mm)
- L. Piloto LED (VERMELHO/AZUL)

Recarregamento dos auscultadores

- Antes de usar os fones de ouvido, é necessário recarregar a bateria.
- Para recarregar a bateria, insira uma extremidade do cabo micro-USB na entrada "F" dos fones de ouvido e a outra em qualquer entrada USB disponível (carregador de PC / SMARTPHONE / etc.).
- Durante a recarga, a luz led "C" acende em azul. Desliga quando a recarga é concluída.
- Durante a recarga da bateria, os fones de ouvido não devem ser usados ou usados.

Conectando a base com a fonte de áudio

NOTA: Antes de fazer as conexões, certifique-se de que a fonte de áudio (por exemplo, TV) e a base estejam desligadas (mova o seletor "H" para OFF).

- Com o cabo específico (USB-CC 5V) alimente a tomada "G" da base usando qualquer tomada USB disponível (incluindo as presentes na TV).
- Conecte a base à fonte de áudio usando o cabo auxiliar de áudio (conector estéreo analógico de 3,5 mm).
- Ligue a base (mova o seletor "H" para A ou B) e verifique se o piloto "L" acende em vermelho.
- Ligue a fonte de áudio (por exemplo, TV) e verifique se a luz "L" na base acende em azul. NOTA: Em alguns casos, pode ser necessário entrar no menu da TV, ativar a saída de fone de ouvido e aumentar o volume (consulte o manual de instruções da TV).
- Sem se afastar da base, ligue os fones mantendo o botão "D" pressionado por alguns segundos. O led piloto "C" deve acender em verde. Liberar.
- Coloque os fones de ouvido e use os botões "A" e "B" para ajustar o volume para uma reprodução de som adequada.

NÃO use o controle remoto da TV para reduzir o volume; com sinais de áudio muito fracos, a base não transmite.

Se, após ligar, o LED "C" ficar vermelho, se os fones não reproduzirem sons ou se, em qualquer caso, o som estiver interferindo, pressione o botão "D" por um momento para fazer o correto emparelhamento base-fones.

Se o problema persistir, consulte o capítulo "SOLUÇÃO DE PROBLEMAS".

Uso

Para uso normal, basta ligar e desligar os fones de ouvido simplesmente pressionando o botão "D" localizado nos próprios fones de ouvido.

NOTAS: Você pode usar os fones de ouvido com conexão direta à fonte de áudio (sem a base) usando o cabo jack de 3,5 mm fornecido para conectar ao jack auxiliar "E".

Especificações técnicas

Banda de transmissão:	UHF 863-865 MHz
Frequências da operadora:	863,3 MHz - 864,5 MHz (2 canais)
Potencia de saída RF:	<10mW e.r.p.
Resposta de frequência:	60 Hz – 14 KHz estéreo
Distorção:	<1 %
Relação Sinal/Ruído	≥ 70dB
Distancia máx. de transmissão:	100 metros (em campo aberto)
Tempo de recarga auscultadores:	aprox. 2 -2,5 horas
Bateria integrada de polímeros de lítio (auriculares):	3,7V – 400mAh
Tempo de funcionamento dos auscultadores:	aprox. 8 horas con baterías cargadas en volumen medio
Temperatura de funcionamento:	0°C-40°C

Resolução de problemas

Se os fones de ouvido não reproduzirem nenhum som ou se o áudio estiver distorcido ou parecer vir de outros dispositivos, faça o seguinte:

1. Verifique se as conexões estão corretas e certifique-se de ter seguido corretamente as instruções descritas neste manual.
2. Aumente o volume da fonte de áudio e certifique-se de que a luz "L" na base esteja acesa em azul.
3. Desligue os fones de ouvido com o botão "D", aproxime-se da base, ligue-a novamente e verifique se a luz verde "C" acende.
4. Se o problema persistir, através do seletor "H" na base, tente mudar o canal (A/B); pressione o botão "D" por um instante e verifique se o acoplamento base-fone de ouvido (luz piloto "C" verde) está bem feito.
5. Use os botões "A" e "B" para regular o áudio nos fones de ouvido.

Ajuda online

Se você tiver alguma dúvida sobre o HP Easy

- Leia este manual de instruções com atenção, ele permitirá que você resolva a maioria dos problemas.
- consulte nosso site www.meliconi.com

Para qualquer problema, pode ligar para o nosso serviço de ASSISTÊNCIA TÉCNICA ao cliente, para o número (+39) 02 66012766, ou escrever um email para o endereço info@meliconi.com

Declaração de conformidade simplificada da UE

O fabricante, Meliconi S.p.A., declara que o dispositivo de fone de ouvido via rádio HP Easy está em conformidade com a Diretiva 2014/53/UE (RED).

O texto completo da declaração de conformidade da UE está disponível no seguinte endereço da Internet: <http://www.meliconi.com/doc/cuffiahpeasy>



10/2019



MELICONI S.p.A. - Via Minghetti, 10
40057 CADRIANO DI GRANAROLO EMILIA - BOLOGNA - ITALY
www.meliconi.com e-mail: info@meliconi.com